

Luftzufuhr-Rohre

Air feed tubes

Tubes d'amenée d'air

Spindellänge / Spindle length / longueur de la broche

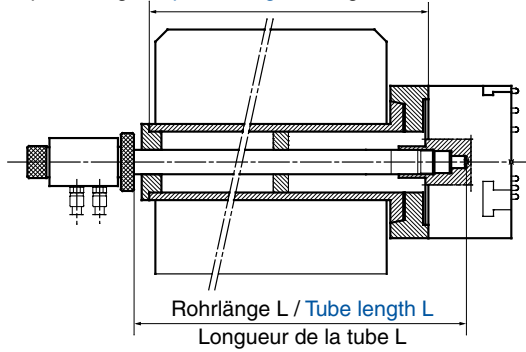

Zur Herstellung der Luftzufuhr-Rohre benötigen wir die genaue Angabe entweder der Spindellänge oder aber der Länge L des Luftzufuhr-Rohres.

When ordering an air feed tube assembly, please specify either spindle length or tube length L.

Pour la fabrication des tubes d'amenée d'air il nous faut la définition précise de la longueur de la broche où bien de la longueur L.

Wichtig: Bei Spindellängen ab 600 mm muss das Rohr in der Spindelmittle durch einen Ring abgestützt werden, um das Durchbiegen bei hohen Drehzahlen zu vermeiden. Dabei ist zu beachten, dass das Rohr sich ungehindert axial bewegen kann!

Important: Machine tools with high RPM and spindle lengths above 600 mm must be equipped with an additional tube supporting ring in the middle of the spindle.

Important: A partir de 600 mm de longueur de broche, les tubes doivent être guidés et supportés par un anneau au milieu de la broche. Ceci pour éviter des vibrations, des pertes d'air et des fractures.

Luftzufuhr-Rohr ohne Kühlmittel-Zufuhr Typ B Air feed tube without coolant passage Type B Tube d'amenée sans passage arrosage Type B

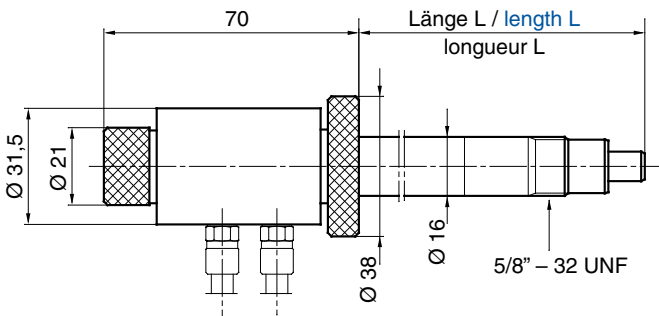

Typ B mit Zusatzverteiler Type B with rotary joint Type B avec joint supplémentaire

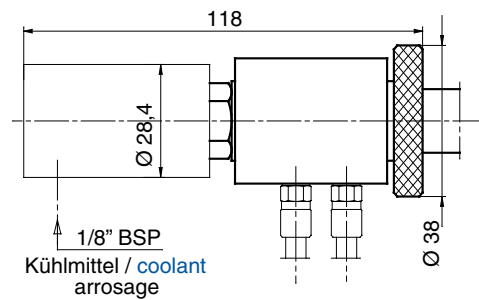

Luftzufuhr-Rohr Typ F ohne Kühlmittel-Durchlass

Air feed tube Type F without coolant passage

Tube d'amenée d'air Type F sans passage arrosage

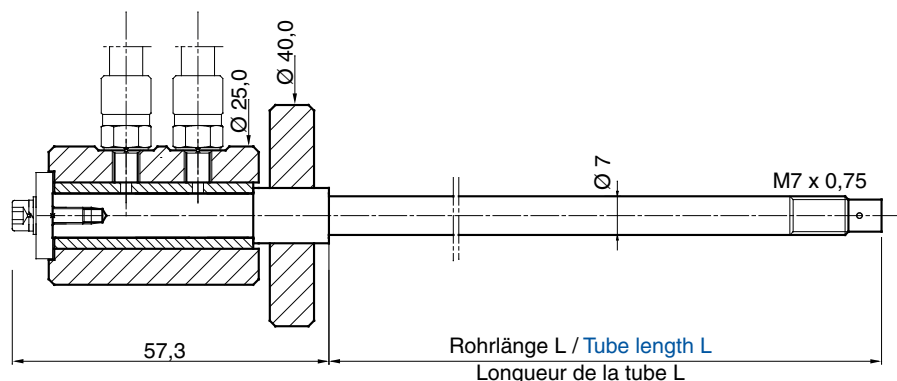

Einsatz: ROTOR Präzisions-Spannfutter Type 50/3 und 50/2 sowie – mit entsprechendem Adapter – für neue PML- sowie graber-Futter, sofern der Spindel-Durchlass den Einsatz von N- oder B-Rohren mit \varnothing 10 resp. 16 mm nicht erlaubt.

Fit: ROTOR Precision chucks Type 50/3 and 50/2 and – with adaptor – new PML and Graber chucks when spindle passage does not allow the use of N- or B type tubes with \varnothing 10 resp. 16 mm.

Application: mandrins ROTOR Type 50/3 et 50/2 et – avec adaptateur B-F – pour mandrins PML / graber si la section de la broche ne permet pas le passage d'un tube plus grand au diamètre.

Weitere Luftzufuhr-Rohrtypen auf Anfrage

Other types of air feed tubes on request

Autres types du tubes d'amenée d'air à demander